

## Спецификация DEVELON DX225LCA -7M

Ковш (Н) усиленный, м3  
Эксплуатационная масса, кг

1,05  
21 609

### Двигатель

Doosan DB58TIS, 164,5 л.с. при 1900 об/мин, TIER II  
Механический ТНВД  
Фильтр-водоотделитель с подогревом  
Фильтр грубой очистки воздуха  
циклонного типа  
Насос перекачки топлива  
Емкость топливного бака 400 л

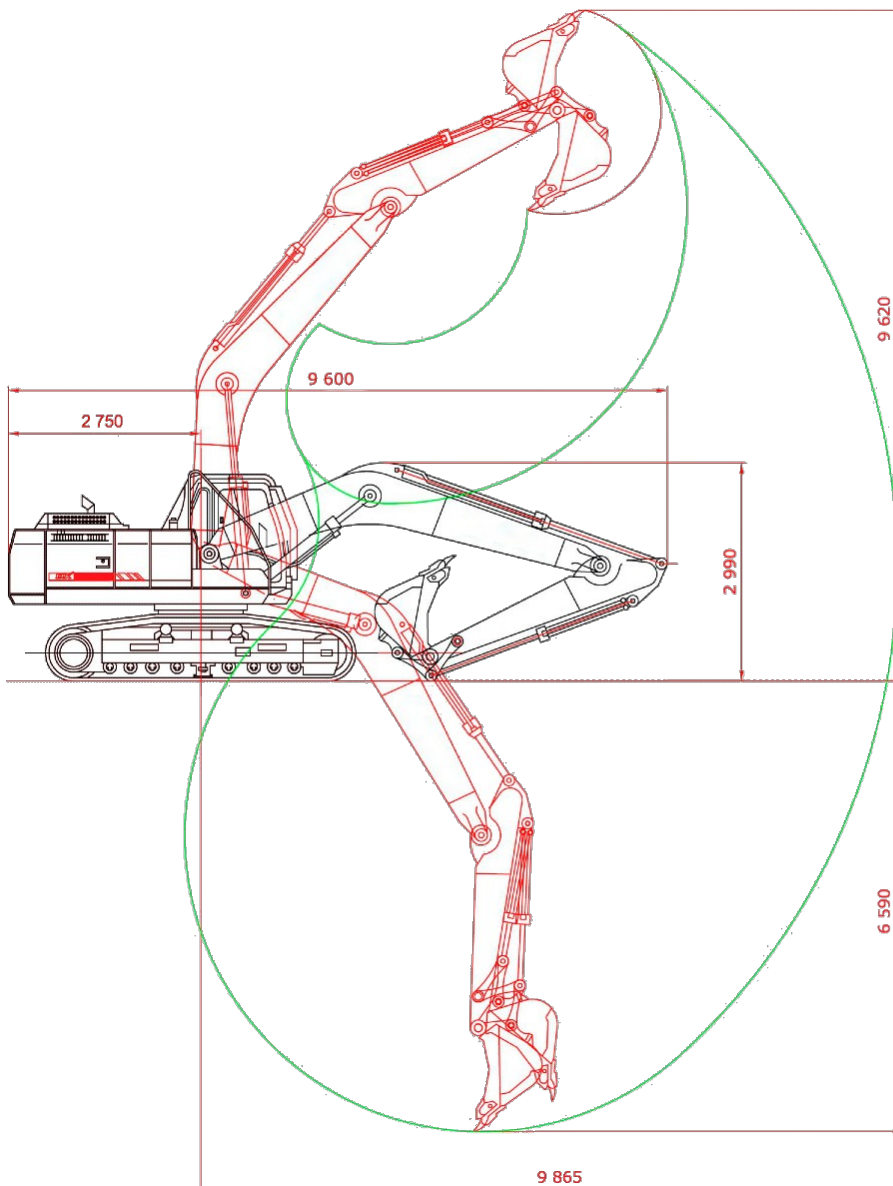

### Габаритные размеры

9 600 мм x 2 990 мм x 3 005 мм

### Ходовая часть

Опорные катки – 8 шт.  
Башмаки – 600 мм, тройной грунтозацеп  
Давление на грунт – 0,46 кг/см<sup>2</sup>  
Скорость хода  
(быстрая/медленная) – 6,5/3,5 км/ч

### Гидравлическая система

Основные насосы - 2 x 222,3 л/мин.  
Номинальное давление: 350 кгс/см<sup>2</sup>  
Емкость гидробака 196 л

### Кабина

Радио+MP3 (стерео)  
Кондиционер и обогреватель  
Козырек от дождя  
Комфортное сиденье оператора  
(пневматика)  
Стальной люк  
Боковые зеркала  
Противошумный комплект

### Электрооборудование

Стартер 24 В / 4,5 кВт  
Батареи 2 x 12 В / 100 А.час  
Генератор увеличенной мощности 80 А  
6 фар на кабине (4 вперед, 2 назад)  
Галогеновая фара на стреле (2 шт)  
Проблесковый маячок

### Параметры рабочего оборудования

Усиленная стрела (HD)	5 700 мм
Усиленная рукоять (HD)	2 900 мм
Усилие на ковше	15 199 кгс / 149,2 кН
Скорость поворота	от 0 до 11,4 об/мин

### Дополнительно

Инструкция оператора на русском языке  
Каталог запасных частей